

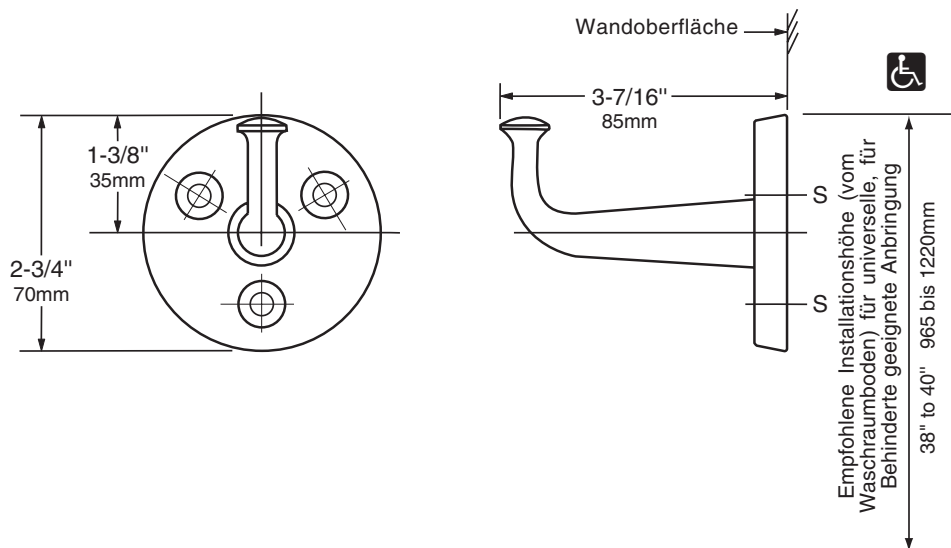

Technische Daten

ROBUSTER MANTELHAKEN mit freiliegender Befestigung

B-211

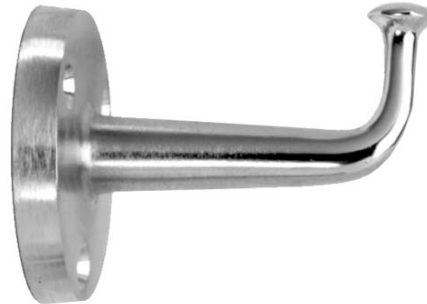

MATERIAL:

Haken und Flansch – Aus einem Stück. Messingguss, vernickelt, matt geschliffen. Bei sachgerechter Installation für eine Belastung (Zug nach unten) von bis zu 136 kg geeignet.

INSTALLATION:

Mantelhaken mit drei vom Hersteller mitgelieferten Blechschrauben an den mit S gekennzeichneten Stellen an der Wand befestigen. Bei Gipskartonplatten eine verdeckte Wandplatte bereit stellen, die den örtlichen Bauvorschriften entspricht, und den Mantelhaken dann mit den mitgelieferten Schrauben befestigen. Bei anderen Wandtypen Glasfaserstopfen oder Spreizdübel für die mitgelieferten Schrauben oder Klappdübel oder Federspreizbolzen verwenden.

TECHNISCHE BESCHREIBUNG:

Robuster Mantelhaken aus einem Stück; vernickelter Messingguss, matt geschliffen. Bei sachgerechter Installation ist der Mantelhaken für eine Belastung (Zug nach unten) von bis zu 136 kg geeignet. Das Wartungs- und Teilehandbuch des Herstellers wird nach Abschluss des Projekts der Gebäudeverwaltung bereitgestellt.

Robuster Mantelhaken: Modell B-211 von Bobrick Washroom Equipment, Inc., Clifton Park, New York; Jackson, Tennessee; Los Angeles, California; Bobrick Washroom Equipment Company, Scarborough, Ontario; Bobrick Washroom Equipment Pty. Ltd., Australia; und Bobrick Washroom Equipment Limited, GB.