

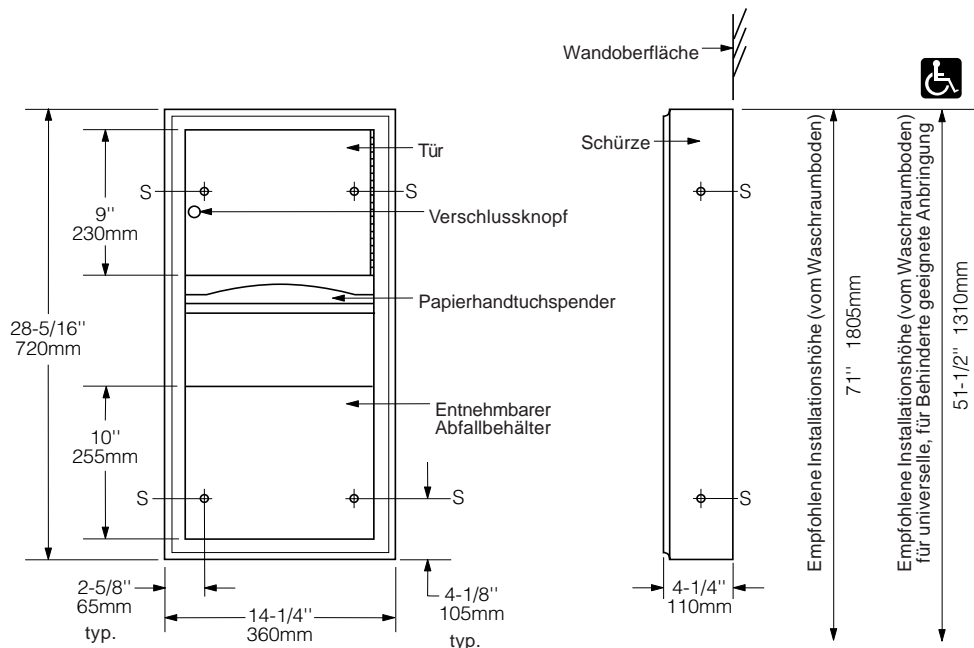

Technische Daten

PAPIER- HANDTUCHSPENDER UND ABFALLBEHÄLTER FÜR AUFPUTZMONTAGE

B-3699



MATERIAL:

Gehäuse – Edelstahl CrNi 18/10 (1.4301), 0,8 mm dick. Schweißkonstruktion. Außenflächen matt geschliffen.

Flansch – Edelstahl CrNi 18/10 (1.4301), 0,8 mm dick, matt geschliffen. Gezogene, nahtlose Konstruktion aus einem Stück, mit Fase.

Schürze – Edelstahl CrNi 18/10 (1.4301), 0,8 mm dick, matt geschliffen.

Tür – Edelstahl CrNi 18/10 (1.4301), 0,8 mm dick, matt geschliffen. Mit Stangenscharnier aus Edelstahl über die gesamte Länge am Gehäuse befestigt. Mit Verschlussknopf versehen.

Papierhandtuchspender – Edelstahl CrNi 18/10 (1.4301), 0,8 mm dick, matt geschliffen. Füllmenge: 350 C-Falz- oder 475 mehrfach gefaltete Papiertücher.

Abfallbehälter – Edelstahl CrNi 18/10 (1.4301), matt geschliffen. Oberkanten zur Sicherheit eingefasst. Reibverschluss. Füllmenge: 7,6 l.

BEDIENUNG:

Papierhandtuchspender gibt ohne Einstellungen C-Falz- oder mehrfach gefaltete Papierhandtücher ab. Abgerundetes Papierhandtuchfach hat eingefassten Ausschnitt, um Papierhandtücher abzugeben, ohne dass diese einreißen. Abfallbehälter wird durch Reibverschluss im Gehäuse gehalten und kann zum Entleeren entnommen werden.

INSTALLATION:

Spender/Abfallbehälter mit 4,2 x 32 mm Blechschrauben (nicht mitgeliefert) an den mit S gekennzeichneten Stellen an der Wand befestigen. Bei Gipskartonplatten eine verdeckte Wandplatte bereitstellen, die den örtlichen Bauvorschriften entspricht, und diese dann mit den Blechschrauben befestigen. Bei anderen Wandtypen Glasfaserstopfen oder Spreizdübel für die Blechschrauben oder 3 mm Klappdübel oder Federspreizbolzen verwenden. Wenn die Einheit über der Oberseite der Vertäfelung vorsteht, eine Aluminiumleiste oder ein ähnliches Füllstück in den Spalt zwischen Flansch und Wandfläche einsetzen.

TECHNISCHE BESCHREIBUNG:

Der Papierhandtuchspender und Abfallbehälter für die Aufputzmontage ist eine Schweißkonstruktion aus NiCr 18/10 Edelstahl (1.4301) mit matt geschliffenen Außenflächen. Der Flansch ist eine gezogene, nahtlose Konstruktion aus einem Stück. Die Tür ist mit einem Stangenscharnier über die gesamte Länge am Gehäuse befestigt und mit einem Verschlussknopf versehen. Der Papierhandtuchspender gibt ohne Einstellungen oder Adapter 350 C-Falz- oder 475 mehrfach gefaltete Papierhandtücher ab. Der entnehmbare Edelstahl-Abfallbehälter wird durch einen Reibverschluss im Gehäuse gehalten, verfügt zur Sicherheit über eingefasste Oberkanten und fasst mindestens 7,6 l. Das Wartungs- und Teilehandbuch des Herstellers wird nach Abschluss des Projekts der Gebäudeverwaltung bereitgestellt.

Papierhandtuchspender und Abfallbehälter für die Aufputzmontage: Modell B-3699 von Bobrick Washroom Equipment, Inc., Clifton Park, New York; Jackson, Tennessee; Los Angeles, California; Bobrick Washroom Equipment Company, Scarborough, Ontario; Bobrick Washroom Equipment Pty. Ltd., Australia; und Bobrick Washroom Equipment Limited, GB.