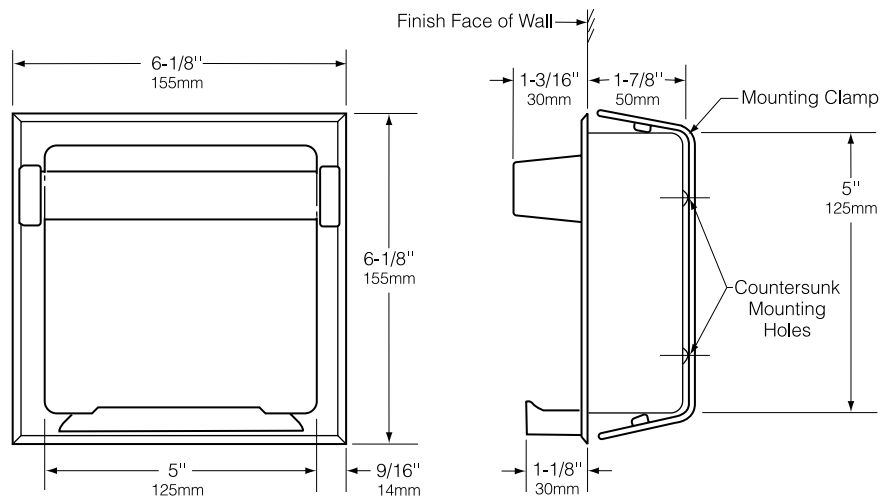

BOBRICK

Technical Data

**SEIFENSCHALE MIT BÜGEL
FÜR WANDEINBAU****B-665
B-6657****Gewünschtes Modell angeben:**

- ★ Modell B-665 Edelstahl Rostfrei, hochglanzpoliert
- ★ Modell B-6657 Edelstahl Rostfrei, matt geschliffen

**Wandausschnitt**

135mm Breite
140mm Höhe
83mm minimale
Einbautiefe

Material:

Schale und Rahmen: Edelstahl CrNi 18/10 (1.4301), 0,8 mm. Gezogene, nahtlose Konstruktion aus einem Stück. mit zwei versenkten Befestigungslöchern.

Haltebügel: Edelstahl CrNi 18/10 (1.4301).

Bügelhalterung (2): Zamak-Guß, verchromt.

Halteschiene: Edelstahl CrNi 18/10 (1.4301), 1,6 mm. Gezogene, nahtlose Konstruktion aus einem Stück.

Wandhalterung: Befestigungsklemme aus Stahl ist mit zwei Metallschrauben an der Rückseite der Einheit befestigt. Für die Installation in Zwischenwände oder Waschtische.

Installation:

B: 135 x H: 140 mm Wandaussparung. Die Mindesteinbautiefe zur fertigen Wandoberfläche beträgt 83 mm.

Technische Beschreibung:

Seifenschale mit Haltebügel aus Edelstahl CrNi 18/10 (1.4301), (bitte eintragen: hochglanzpoliert oder matt geschliffen). Schale und Rahmen aus 0,8 mm dicker, nahtloser, gezogener Konstruktion aus einem Stück. Die Einheit ist mit 1,6 mm dicker Halteschiene und Befestigungsklemme für die Installation in Zwischenwände oder Waschtische ausgestattet.

Seifenschale mit Bügel für Wandeinbau hat die Modellnr. (bitte Modellnr. eintragen) von Bobrick Washroom Equipment, Inc., Clifton Park, New York; Jackson Tennessee; Los Angeles, von Bobrick California; Bobrick Washroom Equipment of Canada Ltd., Scarborough, Ontario; Bobrick Washroom Equipment Limited, United Kingdom.