



WWW.BOBRICK.COM

Fiche Technique

# DISTRIBUTEUR D'ESSUIE-MAINS EN PAPIER À MONTER EN APPLIQUE

# B-262

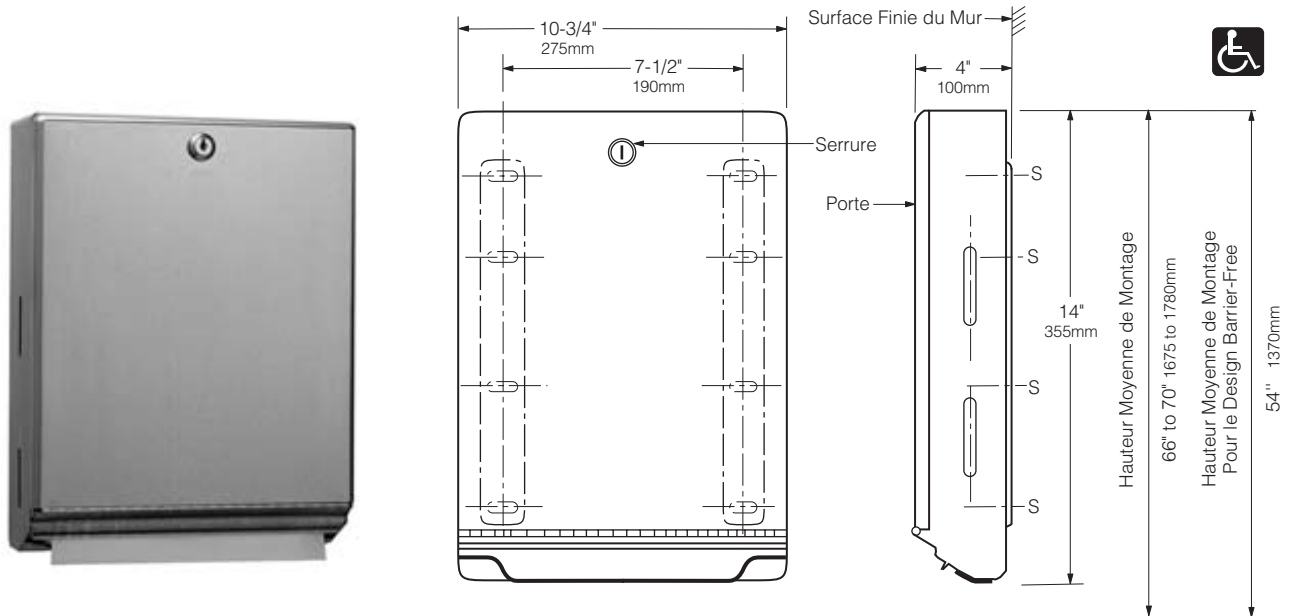

## COMPOSITION:

**Boîtier** — 18-8 S acier inoxydable type-304, de calibre 22 (0,8mm). Construction entièrement soudée. Les surfaces apparentes ont un fini satiné. Le plateau a une ouverture ourlée pour permettre la distribution des essuie-mains sans les déchirer.

**Porte** — 18-8 S acier inoxydable type-304, de calibre 22 (0,8mm) et avec fini satiné. Fixée au boîtier par une charnière à piano pleine longueur en acier inoxydable. Munie d'une serrure à gorges clavetée comme les autres accessoires sanitaires de Bobrick.

## FONCTIONNEMENT:

Conçu pour des essuie-mains en papier à plis multiples ou pliés en C, avec plis profonds de 8-1/1 po à 3-3/13 po (79 - 97mm), sans réglage ni adaptateur. Des voyants sur les côtés du boîtier laissent de prévoir le moment de la recharge. Capacité: 400 essuie-mains pliés en C ou 525 serviettes interfoliées. Pour des serviettes à plis moins profonds, de 2-1/2 po à 3-1/8 po (64 - 79mm), commander la trousse d'adaptation du plateau pour distributeur d'essuie-mains interne de Bobrick: article n° 5262-25.

## INSTALLATION:

Monter l'unité au mur à l'aide de quatre vis pour tôle N° 10 x 1-1/4 po (4,8 x 32mm) non livrées, insées dans quatre des huit orifices de montage désignés par un S. Pour le plâtre ou autres cloisons sèches, prévoir un fond de clouage dissimulé, conformément au code de construction local et fixer ensuite l'unité à l'aide des vis pour tôle. Pour toute autre surface, prévoir des tampons ou des coquilles d'expansion pour des vis pour tôle, ou bien des boulons à ailettes ou à coquille de 1/8 po (3mm).

## SPÉCIFICATIONS:

Le distributeur d'essuie-mains en papier à monter en applique est de construction entièrement en acier inoxydable type-304 soudé, avec fini satiné de toutes les surfaces apparentes. La porte est fixée au boîtier par une charnière à piano pleine longueur en acier inoxydable, et munie d'une serrure à gorges clavetée comme les autres accessoires sanitaires de Bobrick. Le plateau a une ouverture ourlée pour permettre la distribution des essuie-mains sans les déchirer. L'unité peut contenir 400 essuie-mains pliés en C ou 525 serviettes interfoliées sans réglage ni adaptateur. La documentation relative au service après-vente et aux pièces est fournie au propriétaire ou au gérant de l'édifice au terme du projet.

**Le distributeur d'essuie-mains à monter en applique correspond au modèle B-262 de Bobrick Washroom Equipment, Inc., Clifton Park, New York; Jackson, Tennessee; Los Angeles, Californie; de Bobrick Washroom Equipment Company, Scarborough, Ontario; de Bobrick Washroom Equipment Pty. Ltd., Australie et de Bobrick Washroom Equipment Limited, Royaume-Uni.**