

ANWEISUNGEN ZUM AUSTAUSCH VON 3974-350, AUTOMATISCHER UNIVERSAL-PAPIERROLLENSPENDER
BOBRICK MODELLE B-3974 UND B-3979 KONVERTIERBARER, AUTOMATISCHER PAPIERROLLENSPENDER UND ABFALLBEHÄLTER

ENTFERNEN DER VORHANDENEN MODULAREN GEHÄUSEBAUGRUPPE

1. Entriegeln und öffnen Sie die Tür der modularen Gehäusebaugruppe.
2. Nehmen Sie die Papierhandtuchrolle heraus, falls zutreffend.
3. Lösen Sie die Kombimuttern auf der linken und rechten Seite der modularen Gehäusebaugruppe, ohne sie ganz abzunehmen, bis die Schlossschraube bewegt werden kann. Die Sechskant-Gegenmutter sollte nicht von der Schlossschraube entfernt werden, um sicherzustellen, dass die Schlossschraube nicht in die Wandöffnung fällt. (Siehe Abbildung 1)
4. Entfernen Sie das Montagematerial, die Schlossschraube mit der Kombimutter, indem Sie sie in Richtung der Öffnung schieben, bis der Kopf der Schlossschraube in den runden Teil des Schlüsselochtschlitzes bewegt werden kann. Legen Sie sie beiseite (vier Stellen).
5. Wiederholen Sie Schritt 3 und 4 für die Montageschrauben oben an der modularen Gehäusebaugruppe, während Sie das Gehäuse mit einer Hand halten.
6. Nehmen Sie die Baugruppe vorsichtig aus dem Gehäuse.

INSTALLATION DER NEUEN MODULAREN GEHÄUSEBAUGRUPPE

1. Entriegeln und öffnen Sie die Tür der modularen Gehäusebaugruppe.
2. Schieben Sie die neue modulare Gehäusebaugruppe vorsichtig in das Gehäuse und stützen Sie sie von unten mit einer Hand. (Siehe Abbildung 2)
3. Setzen Sie einen Montagematerial-Set, die Schlossschraube mit der Kombimutter, vom Inneren des Gehäuses in den runden Teil des oberen rechten oder linken Schlüsselochtschlitzes mit dem Kopf der Schlossschraube voran ein. Positionieren Sie den quadratischen Ansatz der Schlossschraube parallel zu den geraden Seiten des Schlüsselochtschlitzes und schieben Sie die gesamte Einheit soweit wie möglich durch. Der quadratische Ansatz der Schlossschraube sollte mit dem Ende des rechteckigen Teils des Schlüsselochtschlitzes Kontakt haben, um sicherzustellen, dass das Montagematerial richtig sitzt. (Siehe Abbildung 3 und 4)
4. Ziehen Sie die Kombimutter mit einem Schlüssel an. Das Montagematerial sollte sich nicht bewegen, wenn daran gezerrt wird, und die modulare Gehäusebaugruppe sollte fest am Gehäuse sitzen. Ziehen Sie die Kombimuttern nicht zu fest an.
5. Installieren Sie das übrige Montagematerial wie in Schritt 3 und 4 beschrieben in den anderen Schlüsselochtschlitzes.

HINWEIS: Das Abfall-Fassungsvermögen dieser Einheiten kann durch Bestellen der folgenden Bobrick-Teilenummern geändert werden:
367-60 (45-l-Abfallbehältermodul)
368-60 (68-l-Abfallbehältermodul)

**ZUM ENTFERNEN DER KOMBIMUTTER
ERFORDERLICHES WERKZEUG**

WERKZEUGNAME	WERKZEUGGRÖSSE
Steckschlüssel, Maulschlüssel oder Ringschlüssel	3/8 Zoll



Abbildung 1



Abbildung 2

Abbildung 3

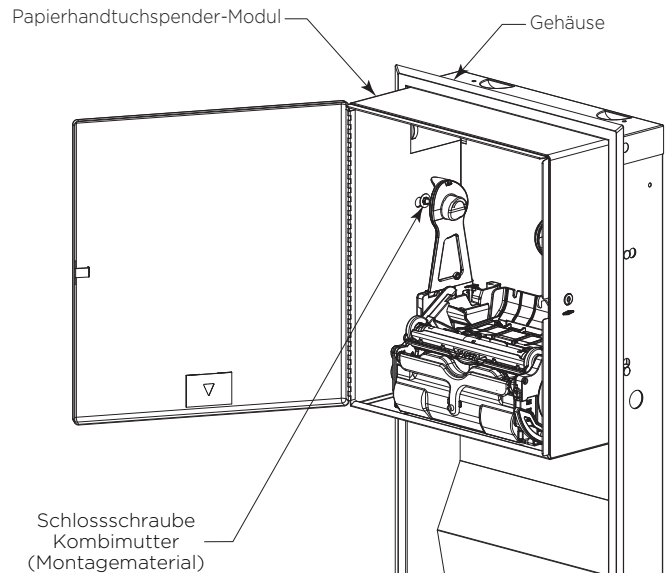

Abbildung 4

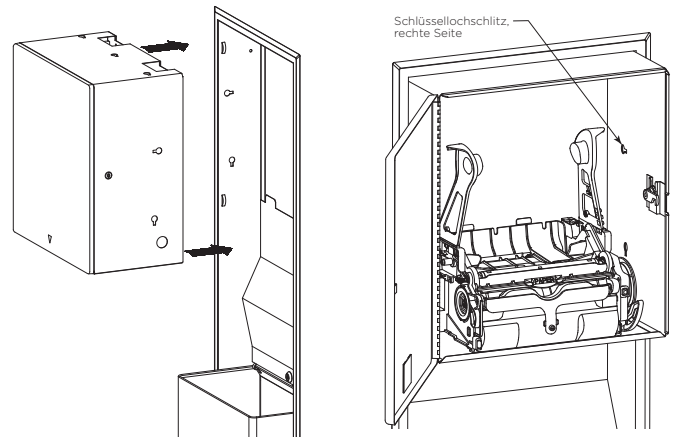

In den USA: BOBRICK WASHROOM EQUIPMENT, INC.

Los Angeles: 6901 Tujunga Ave., North Hollywood, CA 91605-6213; Tel.: (818) 982-9600, Fax: (818) 503-1102
New York: 200 Commerce Drive, Clifton Park, NY 12065-1350; Tel.: (518) 877-7444, Fax: (518) 877-5029,
oder E-Mail: customerservice@bobrick.com

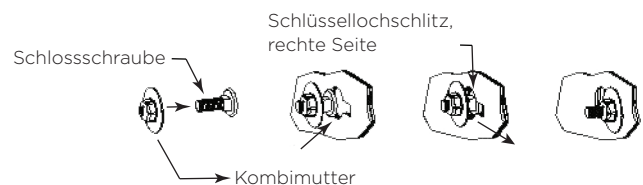
In Kanada: BOBRICK WASHROOM EQUIPMENT COMPANY

45 Rolark Drive, Scarborough, Ontario M1R 3B1 • Ost-Kanada: Tel.: (877) 423-6555, Fax: (877) 423-8555
• West-Kanada: Tel.: (877) 423-6444 • Fax: (877) 423-8444, oder E-Mail: customerservice@bobrick.com