

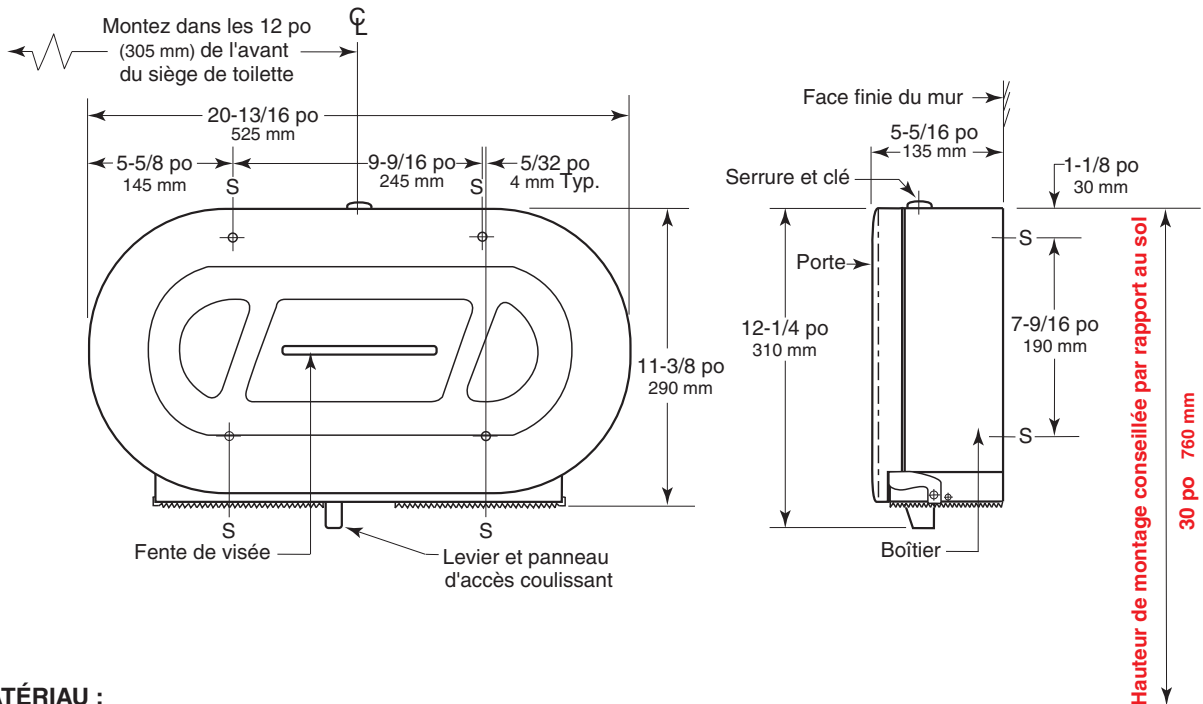

Caractéristiques techniques

DISTRIBUTEUR DE PAPIER HYGIÉNIQUE EN ROULEAU JUMBO DOUBLE MONTÉ EN SURFACE

B-2892



MATÉRIAU :

Bâti — 18-8, inox type 304, cal. 20 (1,0 mm) à finition satinée. Muni d'une serrure à clé comme tous les autres accessoires sanitaires de Bobrick.

Porte — 18-8, inox type 304, cal. 18 (1,2 mm) à finition satinée. Construction monobloc moulée sans soudure. La fente de visée large indique le niveau du papier hygiénique à l'intérieur du bâti.

Mécanisme de distribution — ABS antichoc.

FONCTIONNEMENT :

La porte se déverrouille avec la clé fournie et bascule vers le bas pour permettre le chargement du distributeur. Les broches accueillent deux rouleaux de papier hygiénique jusqu'à 10 po (255 mm) de diamètre avec un noyau de 3 po (75 mm) de diamètre, ou retirez la broche extérieure (qui est maintenue en place avec 3 boutons-pression) des broches intérieures pour accueillir des rouleaux ayant un noyau de 2-1/4 po (55 mm) de diamètre. Le panneau d'accès coulissant unique expose un rouleau à la fois pour l'utilisation par le client, assurant ainsi une utilisation complète sans gaspillage et sans interruption du premier rouleau avant de commencer le rouleau de réserve. Il facilite aussi le changement du rouleau. Lorsque le premier rouleau est épuisé, déplacez le levier au bas du distributeur vers la gauche jusqu'à ce que le panneau d'accès coulissant se bloque en position et expose le rouleau sur la droite. Lorsque la porte est ouverte pour le rechargement, le panneau d'accès coulissant se libère automatiquement et retourne à la position initiale sur la droite. Déplacez le rouleau restant à la première position à gauche et installez un nouveau rouleau sur la broche de droite. La fente de visée large dans la porte indique la quantité de papier hygiénique restante dans les deux rouleaux. L'unité est conçue pour un rechargement rapide.

suite . . .

INSTALLATION :

Fixez l'unité au mur ou à la cloison de toilettes avec les quatre vis à tôle fournies par le fabricant aux points indiqués par un S. Le bord arrière de l'unité devrait se trouver à 20 po (510 mm) de la paroi arrière. Cela permet de placer le papier hygiénique dans les 12" (305 mm) de la façade de la toilette standard qui dépasse de 30 po (760 mm) de la paroi arrière.

Pour les constructions à base de plâtre ou de gypse, prévoyez un renforcement dissimulé pour vous conformer aux codes de construction locaux, puis fixez l'unité avec les vis à tôle fournies. Pour toute autre surface murale, prévoyez des chevilles de fibre ou des chevilles expansibles pour une utilisation avec les vis à tôle fournies, ou prévoyez des boulons à ailettes ou des boulons expansibles de 1/4 po (6 mm).

Pour des cloisons de séparation en panneaux de particules ou autre âme pleine, fixez avec des vis à tôle ou avec des boulons d'assemblage, des écrous et des rondelles. Pour les cloisons de séparation métalliques alvéolées, prévoyez un renforcement solide dans lequel fixer les vis à tôle. Si deux unités sont installées dos-à-dos, prévoyez des douilles filetées et des vis de mécanique pour toute l'épaisseur de la cloison.

SPÉCIFICATIONS :

La porte et le bâti du distributeur de papier hygiénique en rouleau jumbo double seront en inox de calibre 22 (0,8 mm) à finition satinée. La porte sera de calibre 18 (1,2 mm) et le bâti sera de calibre 20 (1,0 mm). Le bâti sera muni d'une serrure à clé comme tous les autres accessoires sanitaires de Bobrick. La porte aura une fente de visée large pour indiquer le niveau de papier hygiénique à l'intérieur du bâti. Le mécanisme de distribution sera construit en ABS antichoc et accueillera deux rouleaux de papier hygiénique jusqu'à 10 po (255 mm) de diamètre avec un noyau de 3 po (75 mm) de diamètre; il sera équipé d'un panneau d'accès coulissant qui expose un rouleau à la fois. Les broches seront convertibles sur site pour distribuer des rouleaux ayant un noyau de 2-1/4 po (55 mm) en retirant les broches extérieures fournies.

Le distributeur de papier hygiénique en rouleau jumbo double monté en surface sera le modèle B-2892 de Bobrick Washroom Equipment, Inc., Clifton Park, New York; Jackson, Tennessee; Los Angeles, Californie; Bobrick Washroom Equipment Company, Scarborough, Ontario; Bobrick Washroom Equipment Pty. Ltd., Australie; et Bobrick Washroom Equipment Limited, Royaume-Uni.