

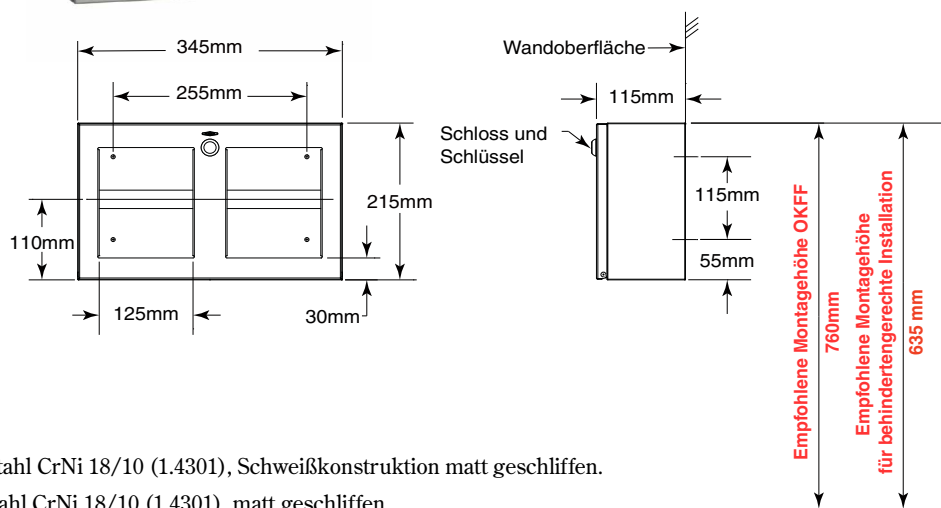

Technische Daten

TrimLine-Serie™ WC-PAPIERROLLENHALTER FÜR MEHRERE ROLLEN AUFPUTZMONTAGE

B-3588

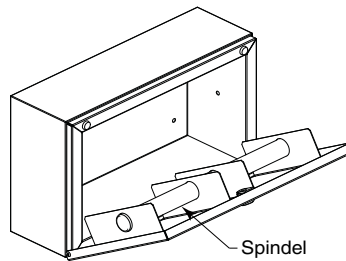

MATERIAL:

Gehäuse — Edelstahl CrNi 18/10 (1.4301), Schweißkonstruktion matt geschliffen.

Schürze — Edelstahl CrNi 18/10 (1.4301), matt geschliffen.

Tür — Edelstahl CrNi 18/10 (1.4301), 0,9 mm dick, matt geschliffen. Am Gehäuse mit zwei Nieten befestigt und mit Magnetschließer ausgestattet.

Spindel — Edelstahl CrNi 18/10 (1.4301), 1,2 mm dick, 25 mm Durchmesser (1") Edelstahlrohr mit Endkappen aus Kunststoff. Diebstahlsicher. Mit dem mitgelieferten Schlüssel abnehmbar.

BEDIENUNG:

Die Einheit fasst zwei WC-Papierrollen mit einem Durchmesser bis zu 130 mm (1500 Blätter) und Standardrollenkern. Zum Entleeren/ Befüllen des WC-Papierrollenhalters die Tür mit dem mitgelieferten Schlüssel öffnen und die Spindel in beliebiger Richtung herausnehmen.

INSTALLATION:

Bei Trennwänden aus Spanplatten oder einem anderen Vollmaterial erfolgt die Befestigung mit vier Blechschrauben 4,8 x 16 mm (nicht mitgeliefert) an den mit „S“ gekennzeichneten Positionen oder mit selbst beschafften Durchgangsschrauben, Muttern und Unterlegscheiben. Bei hohlen Metalltrennwänden muss eine stabile Grundplatte vorhanden sein, in der Blechschrauben befestigt werden können. Falls zwei Einheiten mit ihren Rückseiten gegeneinander befestigt werden, sind aufgrund der Stärke der Trennwand (eigene) Gewindehülsen und Maschinenschrauben zu verwenden. Bei verputzten Wänden oder Gipskartonplatten ist für eine Unterputz-Verstärkung zu sorgen, die den örtlichen Bauvorschriften entspricht. Anschließend wird die Einheit mit Blechschrauben befestigt. Bei anderen Wandoberflächen sind Faserstopfen oder Spreizdübel für den Gebrauch mit den Blechschrauben oder 5-mm-Klappdübel oder Dehnschrauben zu verwenden.

Ersatzteile:

Randleistensatz	3588-53
Türaustauschsatz	3588-73

TECHNISCHE BESCHREIBUNG:

WC-Papierrollenhalter zur Aufputzmontage aus Edelstahl CrNi 18/10 (1.4301), in rundum geschweißter Konstruktion gefertigt. Die Außenflächen sind matt geschliffen. Tür aus Edelstahl CrNi 18/10 (1.4301), am Gehäuse mit zwei Nieten befestigt, ausgestattet mit einem Bobrick-Systemschloss. Spindel - Edelstahl CrNi 18/10 (1.4301), 1,2 mm dick, 25 mm Durchmesser (1"). Diebstahlsicher, mit dem mitgelieferten Schlüssel abnehmbar.

WC-Papierrollenhalter für mehrere Rollen Aufputzmontage Modell B-3588 von Bobrick Washroom Equipment, Inc., Clifton Park, New York; Jackson, Tennessee; Los Angeles, Kalifornien; Bobrick Washroom Equipment Company, Scarborough, Ontario; Bobrick Washroom Equipment Pty. Ltd., Australien; und Bobrick Washroom Equipment Limited, Vereinigtes Königreich.