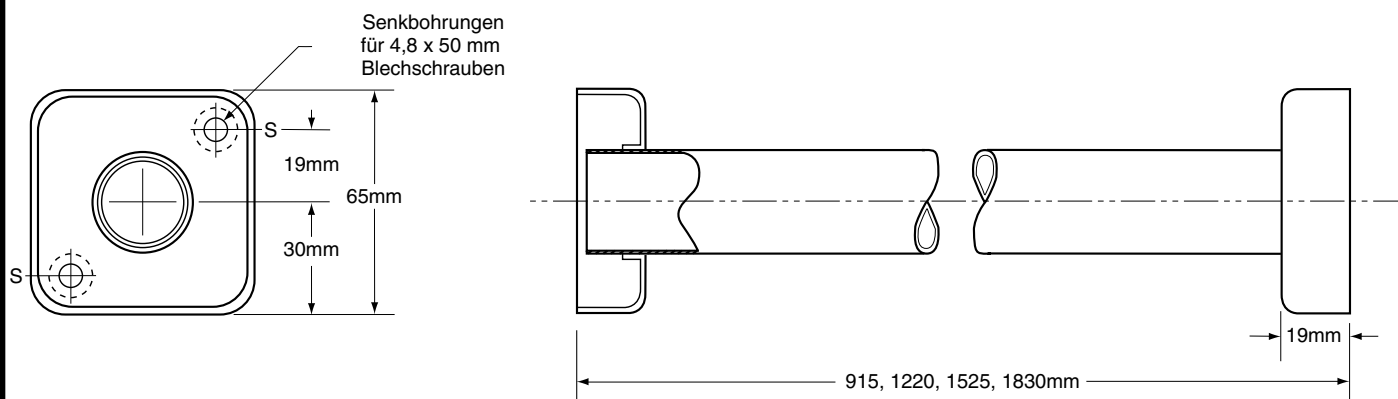

BOBRICK**Technische Daten****ClassicSeries™
EXTRA ROBUSTE
DUSCHVORHANGSTANGE****B-6047****MATERIAL:**

Vorhangstange — Edelstahl CrNi 18/10 (1,4301), 1,2 mm Wandstärke, matt geschliffen. 30 mm Außendurchmesser. Erhältlich in Längen von 915 mm bis zu 1830 mm.

Montagerahmen — Edelstahl CrNi 18/10 (1,4301) 1 mm, matt geschliffen. Gezogene nahtlose Konstruktion aus einem Stück.

INSTALLATION:

Seitliche Montagerahmen an Vorhangstange. Montagerahmen an Wand anlegen und mit den mitgelieferten Edelstahl-Kreuzschlitzschrauben (M4,8 x 50mm) an den mit S gekennzeichneten Stellen befestigen. Bei verputzten Wänden oder Gipskartonplatten ist für eine Unterputz-Verstärkung zu sorgen, die den örtlichen Bauvorschriften entspricht. Anschließend wird der Montagerahmen mit den mitgelieferten Blebschrauben befestigt. Bei anderen Wandoberflächen sind Faserstopfen oder Spreizdübel für den Gebrauch mit den mitgelieferten Blebschrauben oder 3-mm-Klappdübel oder Dehnschrauben zu verwenden.

TECHNISCHE BESCHREIBUNG:

Duschvorhangstange aus Edelstahl CrNi 1.4301/10 (1.1) 1,2 mm, matt geschliffen. Der Außendurchmesser beträgt 30 mm.-
Montagerahmen: gezogene nahtlose Konstruktion aus einem Stück, Edelstahl CrNi 1,4301/10 (1.4301) 1 mm, matt geschliffen. Das
Wartungs- und Teilehandbuch des Herstellers wird dem Gebäudeeigentümer/der Gebäudeverwaltung auf Anfrage bereitgestellt.

Duschvorhangstange, Modellnr. B-6047 x _____ (bitte Länge eintragen) von Bobrick Washroom Equipment, Inc., Clifton Park, New York; Jackson, Tennessee; Los Angeles, California; Bobrick Washroom Equipment Company, Scarborough, Ontario; Bobrick Washroom Equipment Pty. Ltd., Australien und Bobrick Washroom Equipment Limited, Vereinigtes Königreich.